

かんたんうんどうあそび
家の中でできる「簡単運動遊び」



こうこの紙で、紙ヒコーキをつくろう

ヘソヒコーキ改良型

1 半分に折って
折り目をつける

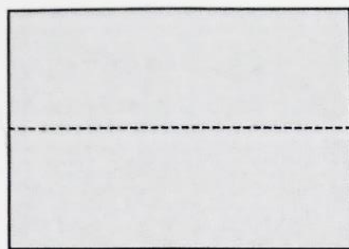

2 中央の折り目に
あわせて折る

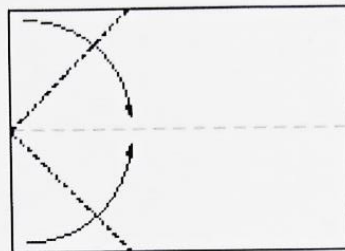

3 AとAの長さが同じくらいに
なるように折る

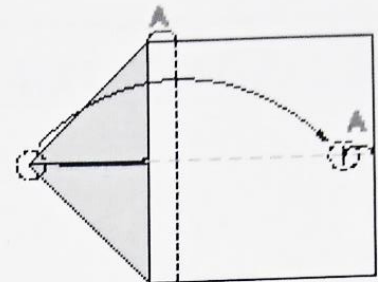

4 中央の折り目に
あわせて折る

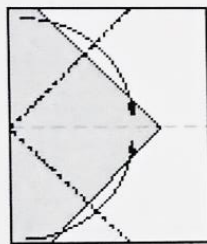

5 真ん中の三角形を
先に向かって折る

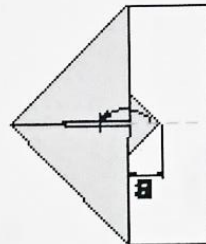

6 先を真ん中の三角形の
半分の長さで折る

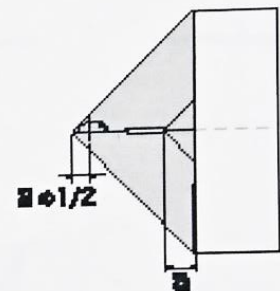

7 裏返しに半分に折る

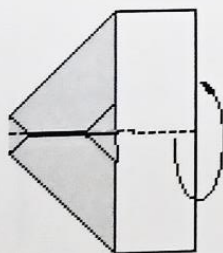

8 底辺に合わせて
つばさを折る

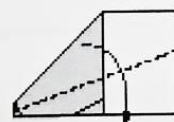

9 反対側も折る



10 つばさを開く

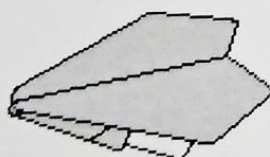

できあがり!

チェック!

上から見た面

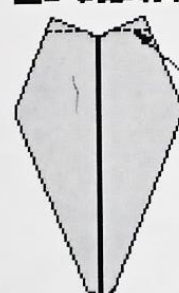

少し上にひねる

横から見た面

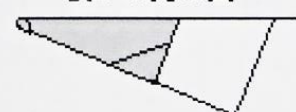

正面から見た面



つくった紙ヒコーキのなまえ：

折るときくふうの工夫

飛ばしてからくふうの工夫

紙ヒコーキをかいて、工夫したところに○をつけてね

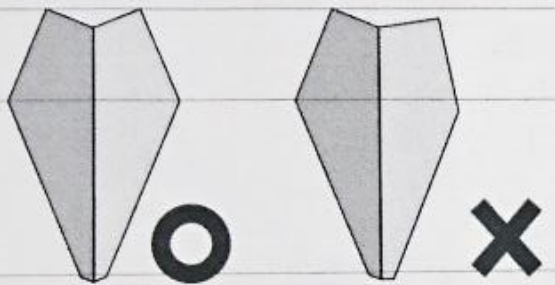

※左右のつばさは、必ず「そろえましょう。」

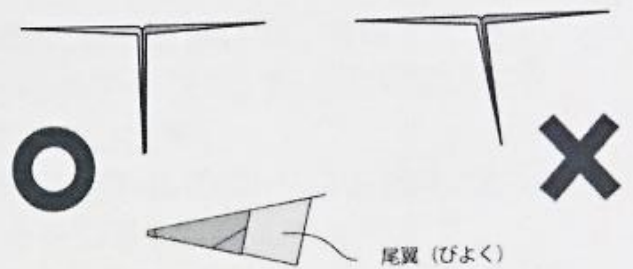

※尾翼が左右どちらかに傾いていないか確認しましょう。



※前後左右から見て「よじれ」「ゆがみ」があればなおしましょう。



※つばさを正面から見て、左右をそろえるようにしましょう。(水平でもV字でもかまいません。)

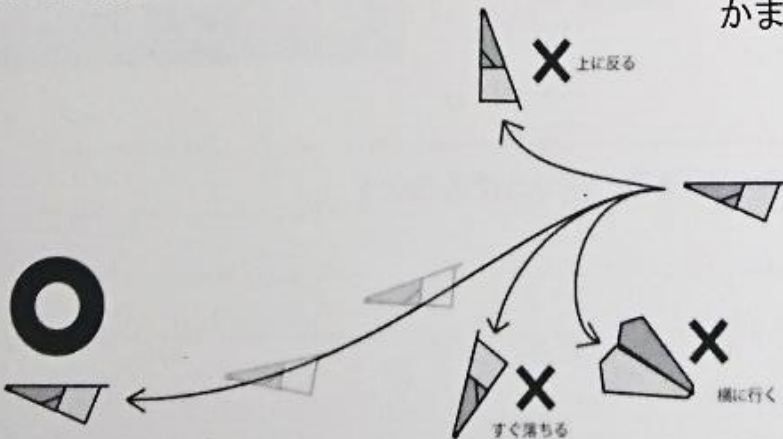

※まっすぐなめらかに、おし出すようになげましょう。

こうこくの紙でつくる 紙てっぽう



材料：広告紙
道具：いりません

遊び方

折りたたんだ広告紙の片方の先をつまんで元気よく振り下ろすと、パンッ！と鉄砲のような大きな音がします。

作り方

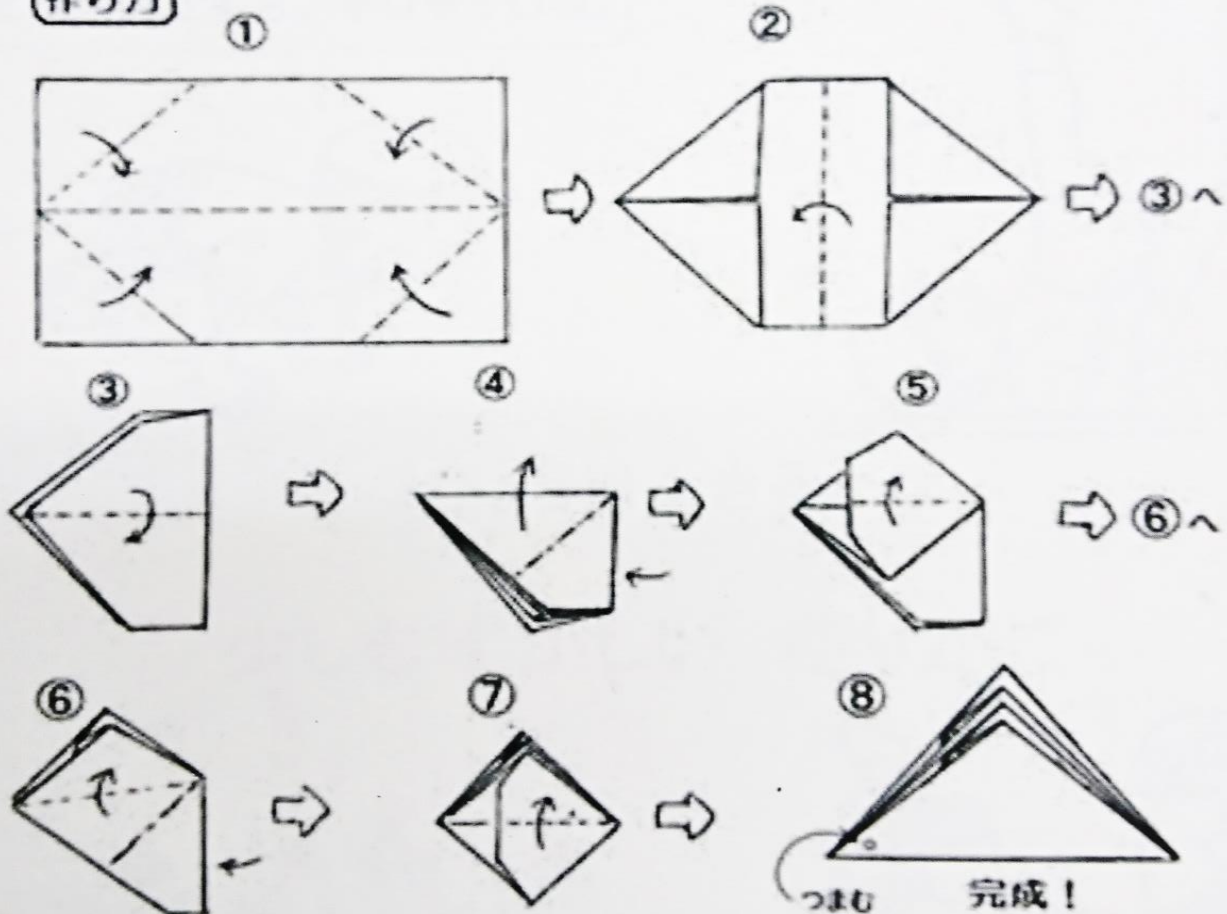

どのようにふると、大きな音がしたかな

.....

.....

.....

.....

メンコ遊び を しよう

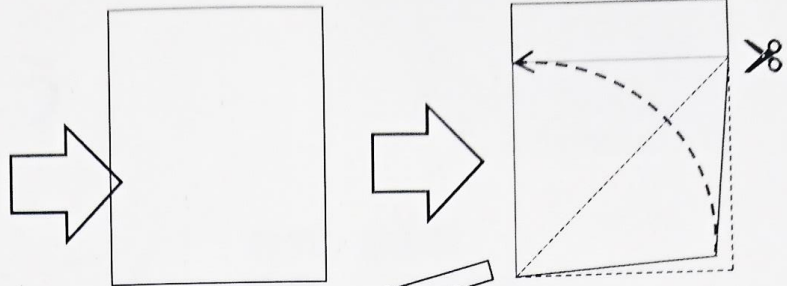
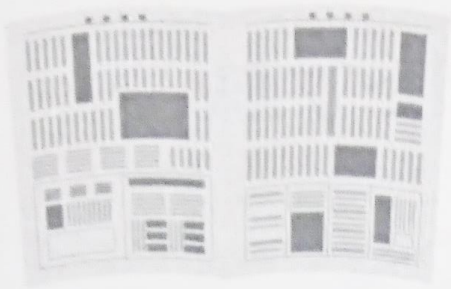

正方形をつくろう

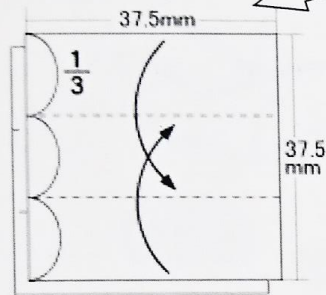

① 2まいよういして
てんせんで おる

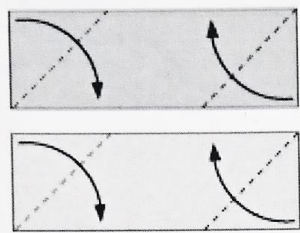

② てんせんで おる

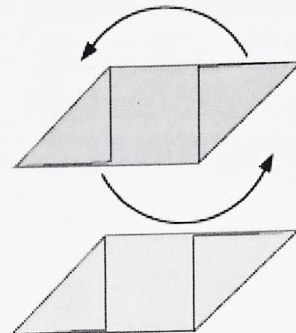

③ かたほうの むきを
かえる

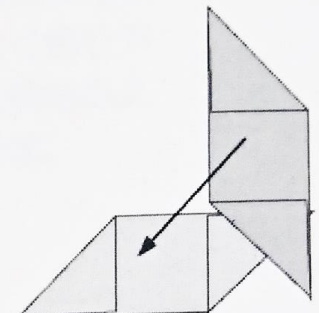

④ かさねあわせる

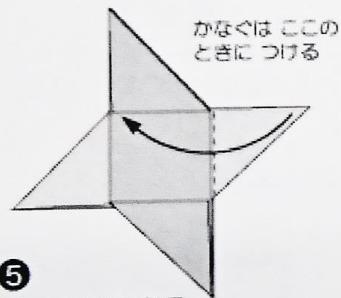

⑤ てんせんで おる

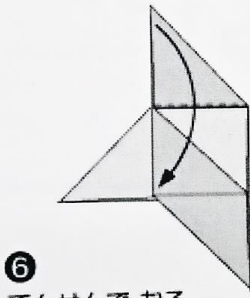

⑥ てんせんで おる

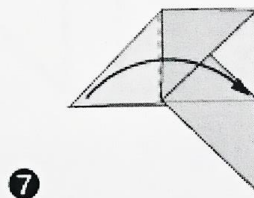

⑦ てんせんで おる

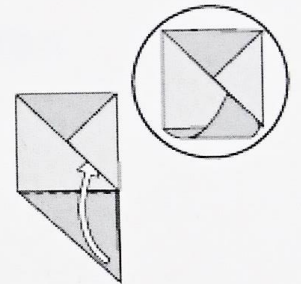

⑧ てんせんで おって
さしこむ

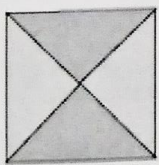

⑨ 「2カラークロス」の
できあがり

折り紙を かためたいときは
9ピンをつけてから 工作用
ニスや レジンなどを ぬります。
よく かわかしてから
アクセサリをつくら
てください。

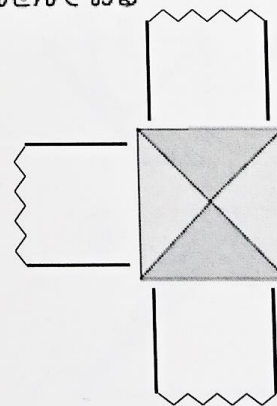

ガムテープ
をはると
強くなるぞ

どのような工夫をして、相手のメンコをひっくり返したのかな
